

# CR 30-X

## Digitizer



- TISCH-DIGITIZER
- BREITE ANWENDUNGSPALETTE
- GERINGE BETRIEBSKOSTEN
- HORIZONTALE KASSETTENEINFÜHRUNG
- MOBIL



### KEINE KOMPROMISSE IN BEZUG AUF QUALITÄT

#### Weites Anwendungsgebiet

Der CR 30-X ist ein höchst vielseitiger Digitizer. Er ist eine ideale Lösung für jede private und dezentrale Radiologie-Umgebung. Der CR 30-X kann allgemein-radiologische und dentale Anwendungen bearbeiten.

#### Kompletter Datensatz

Der CR 30-X macht keine Kompromisse in der Bildqualität. Er liest Bilder bei einer Standardauflösung von 10 Pixeln pro mm für alle Bildformate.

#### Tischgerät

Durch das Tischformat kann der CR 30-X-Digizer einfach in jeder Umgebung aufgestellt werden. Er arbeitet mit eigenen Kassetten und wurde konsequent für Benutzerfreundlichkeit, optimale Handhabung, Komfort und gute Wartbarkeit entworfen. Zusammen mit einem optionalen Röntgenschild kann der CR 30-X direkt im Röntgenraum genutzt werden.

#### Geringe Betriebskosten

Die Installation des CR 30-X Systems ist in einem Tag erledigt. Durch die spezielle LED-Technologie in der Löscheinheit ist keine zusätzliche Stromversorgung erforderlich, Standardsteckdosen reichen aus. Keine elektrischen Vorarbeiten, das bedeutet eine einfache Aufstellung und niedrige Installationskosten. Mit seinem modularen Design ist der CR 30-X schneller, leichter und kostengünstiger zu warten.

## NX

Der CR 30-X ist in Kombination mit NX erhältlich, Agfas Werkzeug für die Bildidentifizierung und Qualitätskontrolle. Das CR 30-X System sorgt so für einen äußerst effizienten, optimierten Workflow in der Radiologie.

## Kassetten mit Gedächtnis

Der CR 30-X verwendet eigene Kassetten mit einem integrierten Speicherchip, auf dem die während der Identifizierung eingegebenen Daten gespeichert werden. Mit der eingebauten Antennenkarte werden die Daten anhand einer berührungsfreien Radiofrequenz-Markierung identifiziert. Von Anfang an und während der gesamten elektronischen Verarbeitung sind damit ID- und Bilddaten einander fest zugeordnet.



## KASSETTENFORMATE: ALLGEMEINE RADIOGRAFIE KASSETTE CR MD4.0T

Verfügbare Kassettenformate	Räumliche Auflösung	Größe der Pixelmatrix
<b>Auflösung</b>		
35 x 43 cm	10 pixels / mm	3480 x 4248
24 x 30 cm	10 pixels / mm	2328 x 2928
18 x 24 cm	10 pixels / mm	1728 x 2328
15 x 30 cm	10 pixels / mm	1440 x 2928

# Technische

## DATEN

### ALLGEMEINES

#### Digitizertyp

- Einzelkassetteneingabe
- Durchsatz:
  - 35 x 43 cm = etwa 60 Speicherfolien / Stunde
  - 24 x 30 cm = etwa 71 Speicherfolien / Stunde
  - 18 x 24 cm = etwa 76 Speicherfolien / Stunde
  - 15 x 30 cm = etwa 82 Speicherfolien / Stunde

#### Anzeige

- LED-Statusanzeige
- Status- und Fehlermeldungen auf externem PC-Monitor

#### Graustufenauflösung

- Datenerfassung: 20 Bit/Pixel
- Weitergabe zum Prozessor: 16 Bit/Pixel

#### Abmessungen und Gewicht

- (B x T x H): 693 x 701 x 464 mm  
Tiefe einschließlich Eingabetablett 769 mm
- Gewicht: etwa 98 kg

#### Stromversorgung

- 220 - 240 V/50-60 Hz  
Standby 120W, max. 320W, 16A-Sicherung
- 120V/60Hz (USA)  
Standby 120W, max. 320W, 15A-Sicherung
- 100V/60Hz (Japan)  
Standby 120W, max. 320W, 15A-Sicherung

#### Mindestanforderungen

- Allgemeine Radiografie Kassette CR MD 4.0T
- Allgemeine Radiografie Speicherfolie CR MD 4.0
- NX

#### Umgebungsbedingungen

- Temperatur: 15 - 30°C
- Luftfeuchtigkeit: 15 - 80% RH
- Magnetfelder: max. 3,8  $\mu$ T in Übereinstimmung mit EN 61000-4-8: Level 2
- Temperaturschwankungen: 0,5°C/Minute

#### Auswirkungen auf die Umgebung

- Geräuschpegel: max. 65 dB (A)
- Wärmeabgabe: Standby 120 W, max. 320W

### SICHERHEIT

#### Genehmigungen

- UL, cUL, CE

#### Transportangaben

- Temperatur: -25 bis +55°C  
- 25°C max. 72 Stunden lang,  
+ 55°C max. 96 Stunden lang
- Luftfeuchtigkeit: 5 - 95% RH

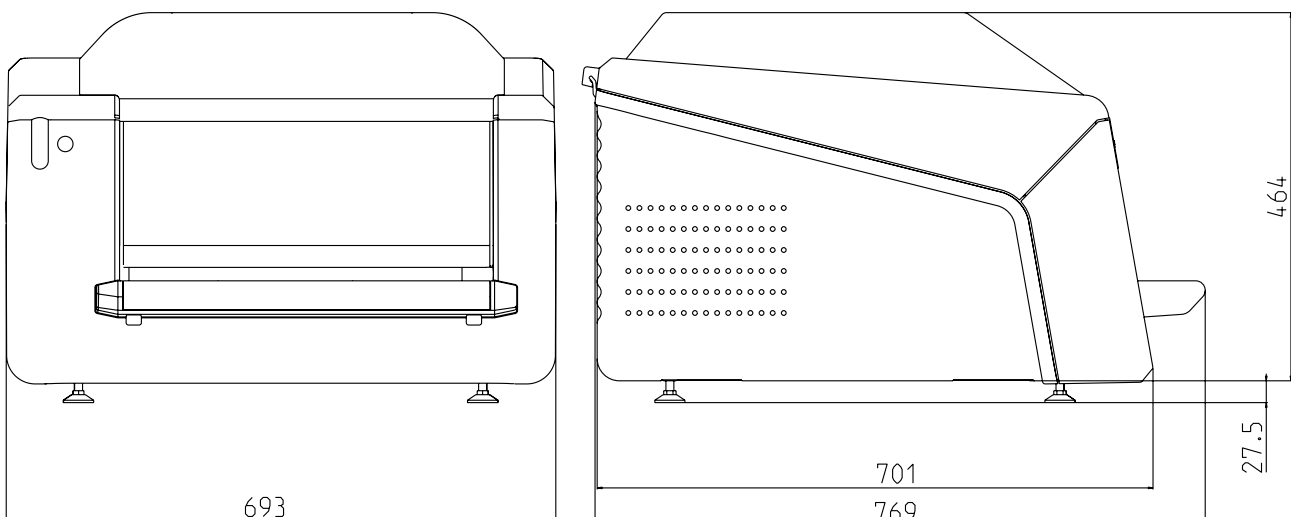

## SICHERHEIT

Region	Vorschrift	Röntgen	Laser
Europa	EN 60601-1: 1990 + A1: 1993 + A2: 1995 EN 60601-1-2: 2001	Vorschrift: 1987	EN 60825 - 1:2001
USA	UL 60601-1 21CFR Teil 820: "Good manufacturing practice for medical devices"	DHHS/FDA 21 CFR Teil 1002, Unterkapitel B	DHHS/FDA 21 CFR Teile 1040, 10 und 1040, 11
Kanada	CSA22.2 No.601.1 No.601.1.2		

Agfa und der Agfa-Rhombus sind eingetragene Warenzeichen der Agfa-Gevaert N.V., Belgien, oder ihrer Tochtergesellschaften. Alle anderen Warenzeichen gehören ihren jeweiligen Besitzern und werden hier nur zu redaktionellen Zwecken ohne die Absicht einer Gesetzesübertretung genutzt. Die in dieser Publikation angegebenen Informationen dienen lediglich dem Zweck einer Erläuterung und stellen nicht unbedingt von Agfa HealthCare zu erfüllende Normen oder Spezifikationen dar. Jegliche Informationen in dieser Broschüre dienen ausschließlich dem Zwecke der Erläuterung, und die Merkmale der in dieser Publikation beschriebenen Produkte und Dienste können jederzeit ohne weitere Angabe geändert werden. Die dargestellten Produkte und Dienste sind in Ihrer Region möglicherweise nicht verfügbar. Bitte nehmen Sie bei Fragen zur Verfügbarkeit Kontakt mit Ihrem regionalen Ansprechpartner auf über [agfa.com](http://agfa.com). Agfa HealthCare achtet mit der größten Sorgfalt darauf, Informationen so genau wie möglich zur Verfügung zu stellen. Für Druckfehler können wir jedoch keine Verantwortung übernehmen.

Copyright 2009 Agfa HealthCare NV

Alle Rechte vorbehalten

Gedruckt in Belgien

Herausgegeben von Agfa HealthCare NV

B-2640 Mortsel - Belgien

5NPE6 DE 200905